

mini FLOWATCH® 2 COMFORT

SICCOM

Наш насос-бестселлер теперь в еще более тихой версии, с еще более простой установкой. Для отвода конденсата из кондиционеров мощностью до 10 кВт.

Позиция: DE05LCD750

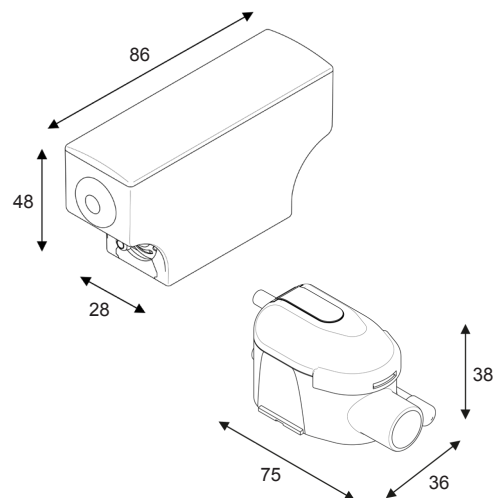

ХАРАКТЕРИСТИКИ

Максимальная производительность	15 л/ч
Максимальная высота всасывания	2 м
Максимальная высота нагнетания	10 м
Электрическая мощность	19Вт
Напряжение	220-240В 50/60Гц
Аварийная схема	NO/NC 5А
Уровень шума*	★★★★★
Степень защиты IP	IP64
Термозащита	Да
Относительная продолжительность включения**	100%
Длина кабеля питания/аварийной схемы	1.6 м
Размеры	86 x 28 x 48 / 75 x 36 x 38 мм

* Оценка от 1 звезды (> 50 дБ) до 5 звезд (≤ 20 дБ)

** При необходимости, насос может работать постоянно.

ПРОИЗВОДИТЕЛЬНОСТЬ

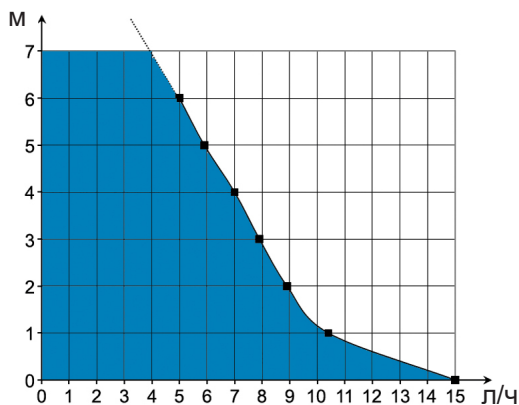

ПРЕИМУЩЕСТВА

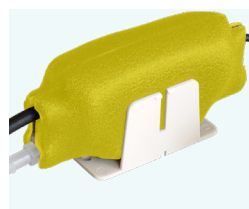

Новый кожух для уменьшения уровня шума

Новый защитный кожух состоит из запатентованного, изготовленного на заказ пеноматериала.

Помогает гасить вибрацию, снижает воспринимаемый ухом уровень шума.



Абсолютная надежность

mini FLOWATCH® 2 - надежный насос исключительно длительного срока службы. Продается в 35 странах.



Очень тихая работа

Благодаря новому кожуху, помпа работает очень тихо. Подходит для установки в любых жилых помещениях.



Опора в комплекте

Простота установки и обслуживания.



Антисифонное устройство в комплекте

Предупреждает возникновение сифонного эффекта и гарантирует надежную работу.



Быстрое соединение

Простота установки и обслуживания.



Степень защиты IP64

Защита от попадания брызг и пыли.

В КОМПЛЕКТЕ

Насос - Поплавковая камера с вентиляционной трубкой - Кабель питания/аварийной схемы - Шумопоглощающий кожух - Основа для крепления насоса - Основа для крепления поплавковой камеры - Антисифонное устройство - Двусторонняя клеящая лента - Входная трубка - Всасывающая трубка 1,8 м - 4 зажима

